

МІНІСТЕРСТВО ОСВІТИ І НАУКИ УКРАЇНИ

**Полтавський національний педагогічний університет
імені В. Г. Короленка**

ОСВІТНЬО-ПРОФЕСІЙНА ПРОГРАМА

«Середня освіта (Музичне мистецтво). Початкова освіта»

Першого (бакалаврського) рівня вищої освіти

за спеціальністю 014 Середня освіта

за предметною спеціальністю

014.13 Середня освіта (Музичне мистецтво)

галузі знань 01 Освіта/Педагогіка

ЗАТВЕРДЖЕНО

Вченою радою ПНПУ імені В. Г. КОРОЛЕНКА

Голова вченої ради _____ Марина ГРИНЬОВА

(протокол № ____ від « ____ » _____ 20__ р.)

Освітньо-професійна програма вводиться в дію

з _____ 20__ р.

Ректор _____ Марина ГРИНЬОВА

(наказ № ____ від « ____ » _____ 20__ р.)

ЛИСТ ПОГОДЖЕННЯ
освітньо-професійної програми

Галузь знань

01 Освіта/Педагогіка

Спеціальність

014 Середня освіта

Предметна спеціальність

014.13 Середня освіта (Музичне мистецтво)

Рівень вищої освіти

Перший

СХВАЛЕНО

на засіданні кафедри музики імені
Григорія Левченка факультету
педагогічної і мистецької освіти
Завідувач кафедри

_____ Наталія ДЕМ'ЯНКО

Протокол № ____ від _____ 20__ р.

РОЗРОБЛЕНО

робочою групою, відповідальною за
створення/оновлення ОП «Середня
освіта (Музичне мистецтво).

Початкова освіта» за спеціальністю
014 Середня освіта за предметною
спеціальністю **014.13 Середня освіта**
(Музичне мистецтво)

Гарант освітньої програми

_____ Наталія ДЕМ'ЯНКО

ПЕРЕДМОВА

Освітньо-професійна програма «Середня освіта (Музичне мистецтво). Початкова освіта» для підготовки бакалавра розроблена робочою групою у складі:

Прізвище, ім'я, по батькові членів робочої групи	Науковий ступінь та/або вчене звання	Найменування посади (для сумісників – місце основної роботи, найменування посади)
Гарант освітньої програми: Дем'янюк Наталія Юріївна	кандидатка педагогічних наук, доцентка	завідувачка кафедри музики імені Григорія Левченка Полтавського національного педагогічного університету імені В. Г. Короленка
Члени робочої групи: Ірклієнко Вікторія Степанівна	кандидатка педагогічних наук, доцентка	доцентка кафедри музики імені Григорія Левченка Полтавського національного педагогічного університету імені В. Г. Короленка
Павленко Юлія Григорівна	кандидатка педагогічних наук, доцентка	доцентка кафедри початкової освіти Полтавського національного педагогічного університету імені В. Г. Короленка
Радченко Анастасія Вадимівна		студентка групи М(по)-34 спеціальності 014.13 Середня освіта (Музичне мистецтво) (освітній ступінь «Бакалавр»)
Хаїрбекова Діана Абдурашидіївна		студентка групи М(по)-34 спеціальності 014.13 Середня освіта (Музичне мистецтво) (освітній ступінь «Бакалавр»)
Іванченко Валентина Олексіївна		директор комунального закладу «Полтавська загальноосвітня школа І-ІІІ ступенів № 23 Полтавської міської ради Полтавської області»
Дігтяр Андрій Васильович		директор Опорного закладу «Руденківський заклад загальної середньої освіти І-ІІІ ступенів» Руденківської сільської ради Новосанжарського району Полтавської області

Рецензенти:

1. Гринь Ірина Миколаївна – директор Наукового ліцею № 3 Полтавської міської ради.
2. Магомедова Тетяна Юріївна – директор Полтавської міської школи мистецтв «Мала академія мистецтв» імені Раїси Кириченко, заслужений працівник культури України.
3. Бугасць Тетяна Миколаївна – учитель початкових класів КЗ «Полтавська гімназія №6 Полтавської міської ради Полтавської області», учитель-методист вищої кваліфікаційної категорії.

1. Профіль освітньо-професійної програми «Середня освіта (Музичне мистецтво). Початкова освіта»

Profile of professionally-oriented programme «Secondary Education (Musical Art). Primary Education»

1 – Загальна інформація	
Повна назва закладу вищої освіти	Полтавський національний педагогічний університет імені В. Г. Короленка Poltava National V. G. Korolenko Pedagogical University
Ступінь вищої освіти та назва кваліфікації мовою оригіналу	Бакалавр. Освітня кваліфікація: бакалавр середньої освіти (Музичне мистецтво). Учитель музичного мистецтва. Бакалавр. Освітня кваліфікація: бакалавр початкової освіти. Вчитель початкових класів закладу загальної середньої освіти. Викладач закладу фахової передвищої освіти. Bachelor. Education qualification: Bachelor of Secondary Education (Musical Art). Music Teacher. Bachelor. Educational qualification: Bachelor of Primary Education. Primary school teacher of general secondary education. Teacher of the institution of vocational pre-higher education
Кваліфікація в дипломі	Бакалавр середньої освіти (Музичне мистецтво). Учитель музичного мистецтва. Бакалавр початкової освіти. Вчитель початкових класів закладу загальної середньої освіти. Викладач закладу фахової передвищої освіти. Bachelor of Secondary Education (Musical Art). Music Teacher. Bachelor of Primary Education. Primary school teacher of general secondary education. Teacher of the institution of vocational pre-higher education.
Офіційна назва освітньо-професійної програми	Середня освіта (Музичне мистецтво). Початкова освіта Secondary Education (Musical Art). Primary Education
Тип диплому та обсяг освітньо-професійної програми	Диплом бакалавра, одиничний 240 кредитів; 3 роки 10 місяців
Цикл/рівень	Перший (бакалаврський) рівень: FQ-EHEA – перший цикл, QF-LLL – 6 рівень, НРК – 6 рівень
Передумови	На базі повної загальної середньої освіти
Мова(и) викладання	Українська мова
Термін дії освітньо-професійної програми	3 роки 10 місяців
Інтернет – адреса постійного розміщення опису освітньо-професійної програми	http://pnpu.edu.ua/osvitni-programi

2 – Мета освітньо-професійної програми

Формування у здобувачів вищої освіти загальних і фахових компетентностей для успішного здійснення музично-педагогічної діяльності в закладах загальної середньої, фахової передвищої, та позашкільної освіти, професійної діяльності в початковій школі.

3 – Характеристика освітньо-професійної програми

Предметна область (галузь знань, спеціальність, предметна спеціальність)	01 Освіта/Педагогіка, 014 Середня освіта, 014.13 Середня освіта (Музичне мистецтво), 013 Початкова освіта Об'єкт навчання: процес загальної музичної та початкової освіти в закладах загальної середньої та позашкільної освіти. Цілі навчання: підготовка конкурентоспроможних фахівців, здатних вирішувати складні спеціалізовані задачі та практичні проблеми загальної музичної та початкової освіти школярів. Теоретичний зміст предметної області: базові знання з історії, теорії музичного мистецтва та методики його викладання, основ інструментально-виконавської, вокальної, диригентсько-хорової технік, педагогіки, психології, педагогічної майстерності, методик початкової освіти, дисциплін загальної підготовки, які забезпечать формування в школярів ключових і предметних музичних компетентностей. Методи, методики та технології: методи педагогічних досліджень, методи музичної педагогіки, методики початкової освіти, інноваційні педагогічні та інформаційно-комунікаційні технології. Інструменти та обладнання: музичні інструменти, технічні засоби навчання (комп'ютери, мультимедійні системи, інтернет-ресурси, звукове обладнання тощо), інформаційне і програмне забезпечення.
Орієнтація освітньо-професійної програми	Освітньо-професійна
Основний фокус освітньо-професійної програми та спеціалізації	Вища освіта в галузі знань 01 Освіта / Педагогіка за спеціальністю 014 Середня освіта за предметною спеціальністю 014.13 Середня освіта (Музичне мистецтво). Ключові слова: середня освіта, музичне мистецтво, культура, учитель музичного мистецтва, музичний керівник, художній керівник, мистецькі колективи, початкова освіта, учитель початкової школи, учень.
Особливості програми	Специфіка ОП полягає в поєднанні професійної підготовки вчителя музичного мистецтва та початкової школи.

4 – Придатність випускників до працевлаштування та подальшого навчання

Придатність до працевлаштування	Бакалавр середньої освіти за предметною спеціальністю «Музичне мистецтво» має право обіймати такі посади згідно з чинною редакцією Національного класифікатора України (КЛАСИФІКАТОР ПРОФЕСІЙ ДК 003:2010 із змінами, затвердженими наказом Міністерства економічного розвитку і торгівлі України від 25 жовтня 2021 року № 810, а саме: – вчитель закладів загальної середньої освіти та спеціалізованої освіти; – керівник гуртка; – керівник студії, колективу (за видами мистецтва і народної
--	--

	<p>творчості);</p> <ul style="list-style-type: none"> – керівник хору (фольклорного ансамблю); – керівник музичний; – керівник художній; – викладач закладів фахової передвищої освіти, професійної (професійно-технічної) освіти та вчителі закладів загальної середньої освіти. <p>Бакалавр початкової освіти відповідно до Стандарту вищої освіти за спеціальністю 013 Початкова освіта галузі знань 01 Освіта/педагогіка (наказ МОН № 357 від 23.03.2021 р.) має право обіймати таку посаду:</p> <ul style="list-style-type: none"> – учитель початкової школи закладу загальної середньої освіти. <p>Сферою працевлаштування є установи та заклади, підпорядковані Міністерству освіти і науки України, Міністерству культури України: заклади загальної середньої та позашкільної освіти різних форм власності.</p>
Подальше навчання	<p>Навчання для розвитку та самовдосконалення в науковій і професійній сферах діяльності, а також інших споріднених галузях наукових знань:</p> <ul style="list-style-type: none"> - навчання за другим (магістерським) рівнем вищої освіти; - освітні програми, дослідницькі гранти та стипендії (у тому числі й закордоном), що містять додаткові освітні компоненти.
5 – Викладання та оцінювання	
Викладання та навчання	<p>Викладання та навчання фахівців здійснюється на підґрунті сучасних теоретико-методологічних підходів, реалізація яких сприяє формуванню компетентностей, достатніх для продукування нових ідей, розв'язання комплексних проблем у галузі мистецької (музичної) та початкової освіти.</p>
Оцінювання	<p>Поточне, модульне та підсумкове оцінювання навчальних досягнень студентів за всіма видами аудиторної та позааудиторної навчальної діяльності здійснюється на основі Європейської кредитної трансферно-накопичувальної системи. Усні та письмові екзамени, тестування, практика, презентації, курсові роботи, контрольна робота. У процесі оцінювання враховуються результати формальної та неформальної мистецької освіти здобувачів вищої освіти.</p>
6 – Програмні компетентності	
Інтегральна компетентність	<p>Здатність розв'язувати складні спеціалізовані завдання загальної музичної та початкової освіти з розумінням відповідальності за свої дії.</p>
Загальні компетентності (ЗК)	<p>ЗК 1. Здатність реалізувати свої права і обов'язки як члена суспільства, усвідомлювати цінності громадянського (вільного демократичного) суспільства та необхідність його сталого розвитку, верховенства права, прав і свобод людини і громадянина в Україні.</p> <p>ЗК 2. Здатність зберігати і примножувати моральні, культурні, наукові цінності та досягнення суспільства на основі розуміння історії та закономірностей розвитку предметної області, її місця в загальній системі знань про природу і суспільство та в розвитку суспільства, техніки і технологій, здатність дотримуватись</p>

	<p>здорового способу життя.</p> <p>ЗК 3. Здатність оцінювати та забезпечувати якість виконуваних робіт.</p> <p>ЗК 4. Здатність працювати в команді.</p> <p>ЗК 5. Здатність виявляти, ставити та вирішувати проблеми.</p> <p>ЗК 6. Здатність до пошуку, оброблення та аналізу інформації з різних джерел.</p> <p>ЗК 7. Здатність діяти соціально відповідально і свідомо.</p> <p>ЗК 8. Здатність діяти на основі етичних міркувань (мотивів).</p>
<p>Фахові компетентності (ФК)</p>	<p>ФК 1. Здатність використовувати в професійній діяльності знання з філософії, історії української державності та національної культури, університетської освіти та академічного письма.</p> <p>ФК 2. Здатність вирішувати професійно-педагогічні завдання на підґрунті знань із педагогіки, психології, основ інклюзивної освіти, застосовувати методи наукової діяльності.</p> <p>ФК 3. Здатність використовувати інформаційно-комунікаційні та цифрові технології в процесі музично-педагогічної діяльності.</p> <p>ФК 4. Здатність вільно користуватися та розкривати сутність музично-теоретичних понять, аналізувати елементи музичної мови та окремі виражальні засоби в їх взаємодії.</p> <p>ФК 5. Здатність розуміти значущість вітчизняного, зокрема регіонального, та світового музичного мистецтва минулого й сучасності, виявляти критичне і ціннісне ставлення до музичних творів, сприймати, інтерпретувати та використовувати їх у професійній діяльності.</p> <p>ФК 6. Здатність демонструвати інструментальну, вокальну, диригентсько-хорову техніку та художньо-виконавські вміння.</p> <p>ФК 7. Здатність до вокально-педагогічної та хормейстерської роботи, використання музичного репертуару в практичній діяльності.</p> <p>ФК 8. Здатність до планування та організації різних форм загальної музичної та мистецької освіти, вибору методів, засобів і мистецько-педагогічних технологій формування ключових і предметних компетентностей учнів, обліку та контролю результатів мистецько-освітньої діяльності, перенесення системи фахових знань і вмінь у площину освітньої галузі «Мистецтво».</p> <p>ФК 9. Здатність спілкуватися державною та іноземною мовами усно і письмово.</p> <p>ФК 10. Здатність орієнтуватися в інформаційному просторі, використовувати відкриті ресурси, інформаційно-комунікаційні та цифрові технології, оперувати ними в професійній діяльності.</p> <p>ФК 11. Здатність до інтеграції та реалізації предметних знань як основи змісту освітніх галузей Державного стандарту початкової освіти: мовно-літературної, математичної, природничої, технологічної, інформатичної, соціальної і здоров'язбережувальної, громадянської та історичної, мистецької, фізкультурної; здатність до моделювання змісту</p>

	<p>відповідно до очікуваних результатів навчання, добору оптимальних форм, методів, технологій та засобів формування ключових і предметних компетентностей молодших школярів.</p> <p>ФК 12. Здатність до проектування осередків навчання, виховання й розвитку здобувачів початкової освіти.</p> <p>ФК 13. Здатність до організації освітнього процесу в початковій школі з урахуванням вікових та індивідуальних особливостей молодших школярів, розвитку в них критичного мислення та формування ціннісних орієнтацій.</p> <p>ФК 14. Здатність до здійснення профілактичних заходів щодо збереження життя та здоров'я учнів початкової школи відповідно до нормативних вимог безпекознавства, до протидії та попередження булінгу, різних проявів насильства.</p> <p>ФК 15. Здатність доносити до фахівців і нефахівців інформацію, ідеї, проблеми, рішення, власний досвід та аргументувати їх на засадах партнерської взаємодії в умовах початкової школи.</p>
7 – Програмні результати навчання	
<p>Програмні результати навчання</p>	<p>ПРН 1. Володіння навичками критичного аналізу сучасних соціально-культурних процесів та філософського осмислення буття людини, природи, суспільства, формування системного уявлення про них та свого місця у світі; знати історію розвитку української державності та національної культури; нормативно-правові, організаційні, змістові компоненти університетської освіти; керуватись у практичній діяльності нормами академічної доброчесності.</p> <p>ПРН 2. Знати теоретичні основи, форми, методи, засоби навчання та виховання особистості; закономірності розвитку і функціонування психічних явищ у вирішенні професійних завдань; враховувати особливості організації інклюзивної освіти в діяльності вчителя; використовувати методи наукової діяльності.</p> <p>ПРН 3. Знати інформаційно-комунікаційні та цифрові технології, впроваджувати їх у загальну музичну освіту.</p> <p>ПРН 4. Знати елементи музичної мови, тезаурус, правила грамотного запису та аналізу нотного тексту, усвідомлювати роль гармонії та інших засобів музичної виразності у створенні художнього образу.</p> <p>ПРН 5. Знати історію розвитку вітчизняного, зокрема регіонального, та світового музичного мистецтва, його стилі, жанри, форми, виявляти ціннісне ставлення до нього та впроваджувати в музично-педагогічну практику.</p> <p>ПРН 6. Демонструвати інструментальну, вокальну, диригентсько-хорову виконавські техніки.</p> <p>ПРН 7. Використовувати знання і навички інструментально-виконавської, вокально-педагогічної та хормейстерської роботи в освітньому процесі.</p>

ПРН 8. Знати мету, завдання, зміст, організаційні форми, засоби, методи, мистецько-педагогічні технології формування ключових і предметних компетентностей учнів; види й методи планування, діагностики та контролю результатів загальної музичної й мистецької освіти та реалізовувати їх у професійній діяльності.

ПРН 9. Організовувати монологічну, діалогічну та полілогічну форми спілкування з молодшими школярами, іншими учасниками освітнього процесу, поважаючи права людини та суспільні цінності.

ПРН 10. Критично оцінювати достовірність та надійність інформаційних джерел, дотримуватися юридичних і етичних вимог щодо використання інформаційно-комунікаційних та цифрових технологій у перебігу педагогічної діяльності в початковій школі; організувати освітній процес із використанням цифрових технологій та технологій дистанційного навчання молодших школярів.

ПРН 11. Інтегрувати та використовувати академічні предметні знання як основу змісту освітніх галузей Державного стандарту початкової освіти (мовно-літературної, математичної, природничої, технологічної, інформатичної, соціальної та здоров'язбережувальної, громадянської та історичної, мистецької, фізкультурної); застосовувати методи та прийоми навчання, інновації, міжпредметні зв'язки та інтегрувати зміст освітніх галузей в стандартних і нестандартних ситуаціях професійної діяльності.

ПРН 12. Планувати й здійснювати освітній процес з урахуванням вікових та індивідуальних особливостей молодших школярів, забезпечувати розвиток пізнавальної діяльності учнів, формувати в них мотивацію до навчання на засадах партнерської педагогіки.

ПРН 13. Організувати освітній простір з дотриманням принципів універсального дизайну, безпечно, проєктувати навчальні осередки в класі спільно з молодшими школярами з урахуванням їхніх вікових особливостей, інтересів і потреб, забезпечувати дотримання вимог безпеки життєдіяльності, санітарії та гігієни, створювати психологічно комфортні умови освітнього процесу.

ПРН 14. Здійснювати профілактичні заходи щодо збереження життя та фізичного й психічного здоров'я здобувачів початкової освіти відповідно до нормативних вимог безпекознавства, надавати їм домедичну допомогу (за потреби), планувати та реалізовувати заходи щодо попередження і протидії булінгу та різних проявів насильства чи будь-якої з форм дискримінації серед учнів початкової школи й інших учасників освітнього процесу.

ПРН 15. Використовувати основні техніки спілкування з дорослими людьми, різні форми та засоби комунікації з батьками, колегами, іншими фахівцями з метою підтримки здобувачів у освітньому процесі початкової школи, керувати

	<p>педагогічним і професійним розвитком осіб та груп.</p> <p>ПРН 16. Об'єктивно оцінювати власну діяльність як суб'єкта педагогічної праці із світоглядних, духовних, етичних, естетичних норм і переконань із метою самоосвіти, саморозвитку, самовдосконалення впродовж життя; аргументувати і відстоювати власні погляди на стратегічні напрями розвитку освіти в Україні; захищати й утверджувати демократичні, гуманістичні та національні ідеали, цінності й традиції в професійній діяльності.</p>
8 – Ресурсне забезпечення реалізації програми	
Кадрове забезпечення	<p>Якісний склад науково-педагогічних працівників, які здійснюють професійну підготовку бакалаврів освітньої програми «Середня освіта (Музичне мистецтво). Початкова освіта», відповідає ліцензійним умовам. Освітній процес забезпечують науково-педагогічні працівники кафедр університету, серед яких доктори, кандидати наук, професори, доценти, старші викладачі, асистенти.</p> <p>Викладачі, що забезпечують реалізацію даної освітньої програми, мають відповідну базову освіту, необхідну кількість публікацій у фахових, наукометричних виданнях, беруть активну участь у науково-практичних конференціях різного рівня. Усі науково-педагогічні працівники підвищують кваліфікацію у вищих навчальних закладах.</p>
Матеріально-технічне забезпечення	<p>Матеріально-технічне забезпечення професійної підготовки бакалаврів освітньої програми «Середня освіта (Музичне мистецтво). Початкова освіта» відповідає ліцензійним умовам. Викладання навчальних дисциплін освітньої програми здійснюється у лабораторіях і спеціалізованих кабінетах, оснащених належним обладнанням. Площі приміщень, що використовуються в навчальному процесі, відповідають санітарним нормам, вимогам правил пожежної безпеки.</p>
Інформаційне та навчально-методичне забезпечення	<p>Студенти, що опановують освітню програму «Середня освіта (Музичне мистецтво). Початкова освіта» можуть користуватися фондами бібліотеки імені М. А. Жовтобрюха Полтавського національного педагогічного університету імені В. Г. Короленка, у якій функціонують чотири читальні зали. Фонди бібліотеки складають підручники, навчальні посібники, періодичні фахові та нотні видання, довідкова та інша література. Обсяг фондів є достатнім для самостійної та індивідуальної роботи студентів. Студенти мають можливість користуватись методичними фондами кафедр, навчально-методичним забезпеченням дисциплін, а також електронною бібліотекою, яка містить публікації провідних вітчизняних і зарубіжних учених, наукові та науково-методичні публікації викладачів університету.</p>
9 – Академічна мобільність	
Національна кредитна мобільність	<p>Можлива за бажанням студента на основі двосторонніх угод між ПНПУ імені В. Г. Короленка та вітчизняними навчальними закладами.</p>

Міжнародна кредитна мобільність	Можлива за бажанням студента на основі двосторонніх угод між ПНПУ імені В. Г. Короленка та зарубіжними навчальними закладами.
Навчання іноземних здобувачів вищої освіти	Не передбачено

2. Перелік компонент освітньо-професійної програми та їх логічна послідовність

2.1. Перелік компонент освітньо-професійної програми «Середня освіта (Музичне мистецтво). Початкова освіта»

Код о/к	Компоненти освітньої програми (навчальні дисципліни, курсові проекти (роботи), практики, кваліфікаційна робота)	Кількість кредитів	Форма підсумкового контролю
1	2	3	4
1. Обов'язкові компоненти ОПП			
ОК 1.	Філософія	3	залік
ОК 2.	Історія української державності та національної культури	3	залік
ОК 3.	Іноземна мова (за професійним спрямуванням)	6	заліки
ОК 4.	Університетська освіта та академічне письмо	3	залік
ОК 5.	Психологія	6	екзамен
ОК 6.	Основи інклюзивної освіти	3	залік
ОК 7.	Історія української музики	4	екзамен
ОК 8.	Історія зарубіжної музики	3	залік
ОК 9.	Теорія музики і сольфеджіо	9	заліки, екзамен
ОК 10.	Методика викладання музичного мистецтва та інтегрованого курсу «Мистецтво»	11	екзамени
ОК 11.	Інформаційно-комунікаційні технології в освіті та мистецтві	3	залік
ОК 12.	Основний музичний інструмент з практикумом шкільного репертуару	9	заліки
ОК 13.	Постановка голосу з практикумом вокальної роботи	10	заліки
ОК 14.	Диригування з практикумом роботи з хором	7	заліки
ОК 15.	Загальна педагогіка та педагогіка початкової освіти	8	екзамен
ОК 16.	Сучасна українська мова з методикою навчання української мови та літератури	11	залік, екзамен
ОК 17.	Практикум усного і писемного мовлення з методикою іншомовної освіти	3	екзамен
ОК 18.	Математика з методикою навчання математичної освітньої галузі	7	екзамен
ОК 19.	Методика навчання технологічної освітньої галузі	3	залік
ОК 20.	Основи природознавства з методикою навчання природничої освітньої галузі	5	екзамен
ОК 21.	Основи інформатики з елементами програмування та методикою навчання інформатичної освітньої галузі	4	залік
ОК 22.	Основи безпекознавства з методикою навчання соціальної та здоров'язбережувальної, фізкультурної освітніх галузей	6	екзамен
ОК 23.	Основи суспільствознавства з методикою навчання громадянської та історичної освітніх галузей	4	залік

ОК 24.	Методика навчання інтегрованого курсу «Я досліджую світ»	4	залік
ОК 25.	Курсова робота з методики викладання музичного мистецтва та інтегрованого курсу «Мистецтво»	3	залік
ОК 26.	Курсова робота з методик початкової освіти	3	залік
ОК 27.	Навчальна психолого-педагогічна практика в ЗЗСО	6	залік
ОК 28.	Виробнича педагогічна практика в ЗЗСО	24	заліки
ОК 29.	Виробнича педагогічна практика в ЗФПО	6	залік
ОК 30.	Атестація	3	
Всього за обов'язковою компонентою ОПІ:		180	
2. Вибіркові компоненти ОПІ			
ВБ 1.	Дисципліна за вибором студента	4	залік
ВБ 2.	Дисципліна за вибором студента	4	залік
ВБ 3.	Дисципліна за вибором студента	4	залік
ВБ 4.	Дисципліна за вибором студента	4	залік
ВБ 5.	Дисципліна за вибором студента	4	залік
ВБ 6.	Дисципліна за вибором студента	4	залік
ВБ 7.	Дисципліна за вибором студента	4	залік
ВБ 8.	Дисципліна за вибором студента	4	залік
ВБ 9.	Дисципліна за вибором студента	4	залік
ВБ 10.	Дисципліна за вибором студента	4	залік
ВБ 11.	Дисципліна за вибором студента	4	залік
ВБ 12.	Дисципліна за вибором студента	4	залік
ВБ 13.	Дисципліна за вибором студента	4	залік
ВБ 14.	Дисципліна за вибором студента	4	залік
ВБ 15.	Дисципліна за вибором студента	4	залік
Загальний обсяг вибіркових компонент:		60	

**2.2. Структура освітньо-професійної програми
«Середня освіта (Музичне мистецтво). Початкова освіта»**

№ з/п	Код о/к	Назва компоненти освітньої програми (навчальні дисципліни, курсові проекти (роботи), практики, кваліфікаційна робота)	Тип компоненти
1		2	3
<i>I семестр</i>			
1.	ОК 1.	Філософія	Обов'язкова, цикл загальної підготовки
2.	ОК 2.	Історія української державності та національної культури	Обов'язкова, цикл загальної підготовки
3.	ОК 4.	Університетська освіта та академічне письмо	Обов'язкова, цикл професійної підготовки
4.	ОК 5.	Психологія	Обов'язкова, цикл професійної підготовки
5.	ОК 12.	Основний музичний інструмент з практикумом зі шкільного репертуару	Обов'язкова, цикл професійної підготовки
6.	ОК 13.	Постановка голосу з практикумом вокальної роботи	Обов'язкова, цикл професійної підготовки

7.	ОК 7.	Історія української музики	Обов'язкова, цикл професійної підготовки
8.	ОК 8.	Історія зарубіжної музики	Обов'язкова, цикл професійної підготовки
9.	ОК 16.	Сучасна українська мова з методикою навчання української мови та літератури	Обов'язкова, цикл професійної підготовки
II семестр			
10.	ОК 3.	Іноземна мова (за професійним спрямуванням)	Обов'язкова, цикл професійної підготовки
11.	ОК 12.	Основний музичний інструмент з практикумом зі шкільного репертуару	Обов'язкова, цикл професійної підготовки
12.	ОК 9.	Теорія музики і сольфеджіо	Обов'язкова, цикл професійної підготовки
13.	ОК 13.	Постановка голосу з практикумом вокальної роботи	Обов'язкова, цикл професійної підготовки
14.	ОК 15.	Загальна педагогіка та педагогіка початкової освіти	Обов'язкова, цикл професійної підготовки
15.	ОК 16.	Сучасна українська мова з методикою навчання української мови та літератури	Обов'язкова, цикл професійної підготовки
16.	ОК 19.	Методика навчання технологічної освітньої галузі	Обов'язкова, цикл професійної підготовки
17.	ОК 21.	Основи інформатики з елементами програмування та методикою навчання інформатичної освітньої галузі	Обов'язкова, цикл професійної підготовки
III семестр			
18.	ОК 6.	Основи інклюзивної освіти	Обов'язкова, цикл професійної підготовки
19.	ОК 12.	Основний музичний інструмент з практикумом зі шкільного репертуару	Обов'язкова, цикл професійної підготовки
20.	ОК 9.	Теорія музики і сольфеджіо	Обов'язкова, цикл професійної підготовки
21.	ОК 13.	Постановка голосу з практикумом вокальної роботи	Обов'язкова, цикл професійної підготовки
22.	ОК 14.	Диригування з практикумом роботи з хором	
23.	ОК 18.	Математика з методикою навчання математичної освітньої галузі	Обов'язкова, цикл професійної підготовки
24.	ОК 22.	Основи безпекознавства з методикою навчання соціальної та здоров'язбережувальної, фізкультурної освітніх галузей	Обов'язкова, цикл професійної підготовки
25.	ВБ 1.	Дисципліна за вибором студента	Вибіркова
26.	ВБ 2.	Дисципліна за вибором студента	Вибіркова
IV семестр			
27.	ОК 9.	Теорія музики і сольфеджіо	Обов'язкова, цикл професійної підготовки
28.	ОК 10.	Методика викладання музичного мистецтва та інтегрованого курсу «Мистецтво»	Обов'язкова, цикл професійної підготовки
29.	ОК 11.	Інформаційно-комунікаційні технології в освіті та мистецтві	Обов'язкова, цикл професійної підготовки

30.	ОК 12.	Основний музичний інструмент з практикумом зі шкільного репертуару	Обов'язкова, цикл професійної підготовки
31.	ОК 13.	Постановка голосу з практикумом вокальної роботи	Обов'язкова, цикл професійної підготовки
32.	ОК 14.	Диригування з практикумом роботи з хором	Обов'язкова, цикл професійної підготовки
33.	ОК 27.	Навчальна психолого-педагогічна практика в ЗЗСО	Обов'язкова, цикл професійної підготовки
34.	ВБ 3.	Дисципліна за вибором студента	Вибіркова
35.	ВБ 4.	Дисципліна за вибором студента	Вибіркова
<i>V семестр</i>			
36.	ОК 10.	Методика викладання музичного мистецтва та інтегрованого курсу «Мистецтво»	Обов'язкова, цикл професійної підготовки
37.	ОК 12.	Основний музичний інструмент з практикумом зі шкільного репертуару	Обов'язкова, цикл професійної підготовки
38.	ОК 13.	Постановка голосу з практикумом вокальної роботи	Обов'язкова, цикл професійної підготовки
39.	ОК 14.	Диригування з практикумом роботи з хором	Обов'язкова, цикл професійної підготовки
40.	ОК 20.	Основи природознавства з методикою навчання природничої освітньої галузі	Обов'язкова, цикл професійної підготовки
41.	ОК 23.	Основи суспільствознавства з методикою навчання громадянської та історичної освітніх галузей	Обов'язкова, цикл професійної підготовки
42.	ОК 24.	Методика навчання інтегрованого курсу «Я досліджую світ»	Обов'язкова, цикл професійної підготовки
43.	ВБ 5.	Дисципліна за вибором студента	Вибіркова
44.	ВБ 6.	Дисципліна за вибором студента	Вибіркова
<i>VI семестр</i>			
45.	ОК 12.	Основний музичний інструмент з практикумом зі шкільного репертуару	Обов'язкова, цикл професійної підготовки
46.	ОК 13.	Постановка голосу з практикумом вокальної роботи	Обов'язкова, цикл професійної підготовки
47.	ОК 14.	Диригування з практикумом роботи з хором	Обов'язкова, цикл професійної підготовки
48.	ОК 26.	Курсова робота з методик початкової освіти	Обов'язкова, цикл професійної підготовки
49.	ОК 28.	Виробнича педагогічна практика в ЗЗСО	Обов'язкова, цикл професійної підготовки
50.	ВБ 7.	Дисципліна за вибором студента	Вибіркова
51.	ВБ 8.	Дисципліна за вибором студента	Вибіркова
52.	ВБ 9.	Дисципліна за вибором студента	Вибіркова
<i>VII семестр</i>			
53.	ОК 12.	Основний музичний інструмент з практикумом зі шкільного репертуару	Обов'язкова, цикл професійної підготовки
54.	ОК 13.	Постановка голосу з практикумом вокальної роботи	Обов'язкова, цикл професійної підготовки
55.	ОК 14.	Диригування з практикумом роботи з хором	Обов'язкова, цикл професійної підготовки

56.	ОК 17.	Практикум усного і писемного мовлення з методикою іншомовної освіти	Обов'язкова, цикл професійної підготовки
57.	ОК 28.	Виробнича педагогічна практика в ЗЗСО	Обов'язкова, цикл професійної підготовки
58.	ВБ 10.	Дисципліна за вибором студента	Вибіркова
59.	ВБ 11.	Дисципліна за вибором студента	Вибіркова
60.	ВБ 12.	Дисципліна за вибором студента	Вибіркова
<i>VIII семестр</i>			
61.	ОК 3.	Іноземна мова (за професійним спрямуванням)	Обов'язкова, цикл загальної підготовки
62.	ОК 12.	Основний музичний інструмент з практикумом зі шкільного репертуару	Обов'язкова, цикл професійної підготовки
63.	ОК 13.	Постановка голосу з практикумом вокальної роботи	Обов'язкова, цикл професійної підготовки
64.	ОК 14.	Диригування з практикумом роботи з хором	Обов'язкова, цикл професійної підготовки
65.	ОК 25.	Курсова робота з методики викладання музичного мистецтва та інтегрованого курсу «Мистецтво»	Обов'язкова, цикл професійної підготовки
66.	ОК 29.	Виробнича педагогічна практика в ЗФПО	Обов'язкова, цикл професійної підготовки
67.	ВБ 13.	Дисципліна за вибором студента	Вибіркова
68.	ВБ 14.	Дисципліна за вибором студента	Вибіркова
69.	ВБ 15.	Дисципліна за вибором студента	Вибіркова

2.3. Структурно-логічна схема освітньо-професійної програми «Середня освіта (Музичне мистецтво). Початкова освіта»

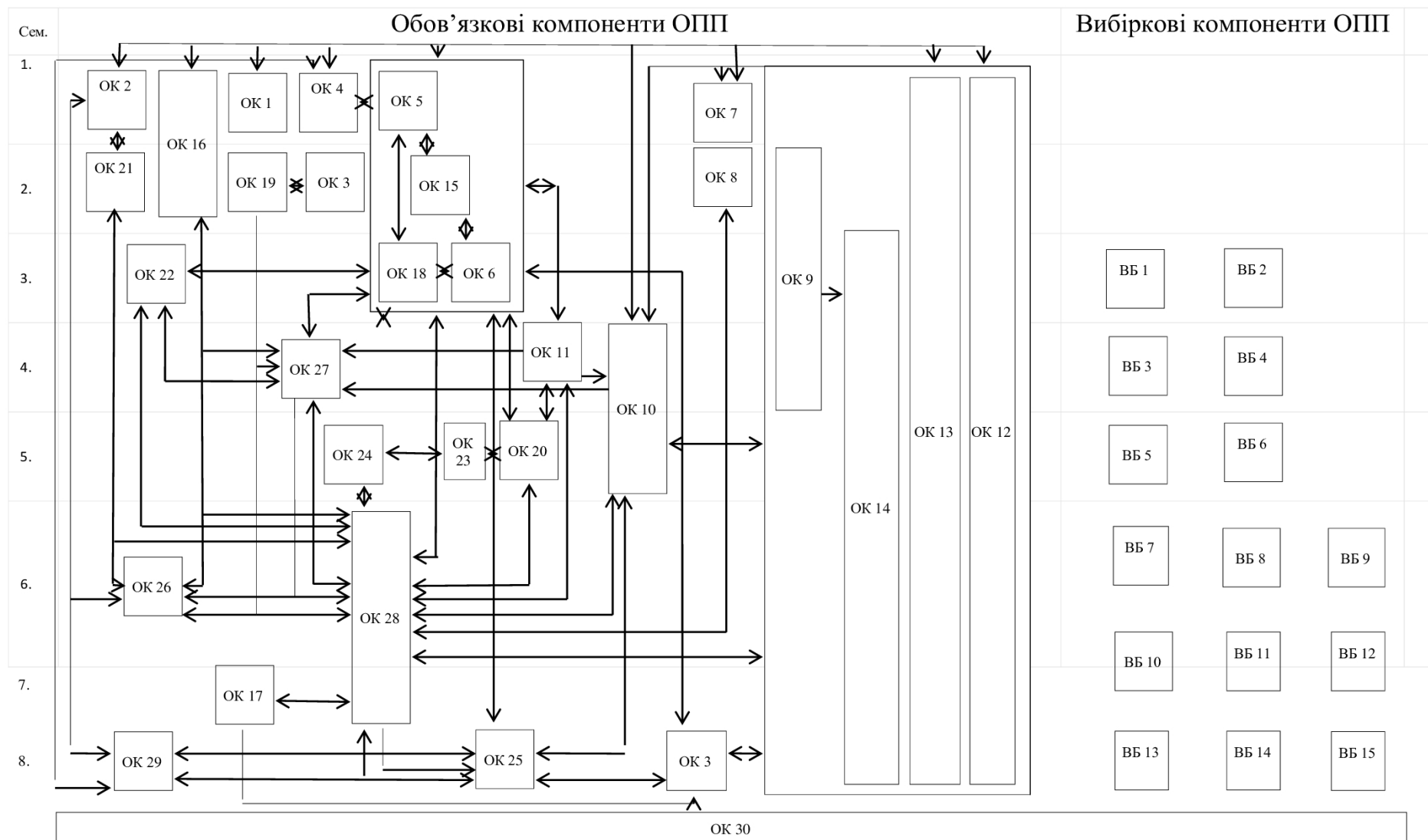

3. Форма атестації здобувачів вищої освіти

Атестація здобувачів першого (бакалаврського) рівня вищої освіти, які навчаються в Полтавському національному педагогічному університеті імені В. Г. Короленка за освітньо-професійною програмою «Середня освіта (Музичне мистецтво). Початкова освіта», здійснюється у формі атестаційного екзамену з професійної підготовки за спеціальністю та завершується видачею документу встановленого зразка. За результатами екзамену атестаційною комісією приймається рішення про присудження (відмову в присудженні) кваліфікації: бакалавр середньої освіти (Музичне мистецтво), учитель музичного мистецтва. Рівень підготовки за другою спеціальністю «Початкова освіта» визначається на атестаційному екзамені, випускникам присвоюється кваліфікація бакалавр початкової освіти, учитель початкових класів закладу загальної середньої освіти.

Атестація здійснюється відкрито і публічно. У разі відмови атестаційною комісією в присудженні здобувачеві кваліфікації, передбаченої даною освітньо-професійною програмою, він отримує академічну довідку встановленого зразка.

4. Вимоги до наявності системи внутрішнього забезпечення якості вищої освіти

Система внутрішнього забезпечення якості вищої освіти закладом вищої освіти складається з процедур і заходів, передбачених Законів України «Про освіту», «Про вищу освіту», Положенням «Про систему внутрішнього забезпечення якості вищої освіти в Полтавському національному педагогічному університеті імені В. Г. Короленка» (затвердженого вченою радою ПНПУ імені В. Г. Короленка 24 березня 2022 року, протокол № 11), Положенням «Про систему та виявлення академічного плагіату» (затвердженого вченою радою ПНПУ імені В. Г. Короленка 30 серпня 2022 року, протокол № 1) та передбачає:

- 1) визначення системи принципів та процедур забезпечення якості вищої освіти;
- 2) здійснення моніторингу та періодичний перегляд освітніх програм;
- 3) щорічне оцінювання здобувачів освітнього рівня бакалавр, науково-педагогічних працівників вищого навчального закладу та регулярне оприлюднення результатів такого оцінювання на офіційному веб-сайті вищого навчального закладу та інформаційних виданнях;
- 4) забезпечення підвищення кваліфікації науково-педагогічних працівників;
- 5) наявності необхідних ресурсів для організації освітнього процесу, у тому числі для самостійної роботи здобувачів першого рівня вищої освіти за кожною освітньою програмою;
- 6) наявності інформаційних систем для ефективного управління освітнім процесом;
- 7) забезпечення публічності інформації про освітні програми, ступені освіти та кваліфікації;
- 8) розбудови ефективної системи запобігання та виявлення академічного плагіату в наукових працях працівників вищих навчальних закладів і здобувачів вищої освіти;
- 9) забезпечення контролю за дотриманням здобувачами принципів академічної доброчесності.

**5. Матриці відповідності програмних компетентностей компонентам освітньо-професійної програми
«Середня освіта (Музичне мистецтво). Початкова освіта»**

5.1. Матриці відповідності програмних компетентностей дескрипторам НРК

Класифікація компетентностей за РНК	Знання	Уміння	Комунікація	Автономія та відповідальність
Загальні компетентності				
ЗК 1. Здатність реалізувати свої права і обов'язки як члена суспільства, усвідомлювати цінності громадянського (вільного демократичного) суспільства та необхідність його сталого розвитку, верховенства права, прав і свобод людини і громадянина в Україні.	+	+		
ЗК 2. Здатність зберігати і примножувати моральні, культурні, наукові цінності та досягнення суспільства на основі розуміння історії та закономірностей розвитку предметної області, її місця в загальній системі знань про природу і суспільство та в розвитку суспільства, техніки і технологій, здатність дотримуватись здорового способу життя.	+	+		
ЗК 3. Здатність оцінювати та забезпечувати якість виконуваних робіт.	+	+		+
ЗК 4. Здатність працювати в команді.		+	+	
ЗК 5. Здатність виявляти, ставити та вирішувати проблеми.	+	+	+	
ЗК 6. Здатність до пошуку, оброблення та аналізу інформації з різних джерел.	+	+		
ЗК 7. Здатність діяти соціально відповідально і свідомо.	+	+		+
ЗК 8. Здатність діяти на основі етичних міркувань (мотивів).			+	+
Спеціальні (фахові) компетентності				
ФК 1. Здатність використовувати в професійній діяльності знання з філософії, історії української державності та національної культури, університетської освіти та академічного письма.	+	+	+	
ФК 2. Здатність вирішувати професійно-педагогічні завдання на підґрунті знань із педагогіки, психології, основ	+	+	+	+

інклюзивної освіти, застосовувати методи наукової діяльності.				
ФК 3. Здатність використовувати інформаційно-комунікаційні та цифрові технології в процесі музично-педагогічної діяльності.	+	+	+	
ФК 4. Здатність вільно користуватися та розкривати сутність музично-теоретичних понять, аналізувати елементи музичної мови та окремі виражальні засоби в їх взаємодії.	+	+		
ФК 5. Здатність розуміти значущість вітчизняного, зокрема регіонального, та світового музичного мистецтва минулого й сучасності, виявляти критичне і ціннісне ставлення до музичних творів, сприймати, інтерпретувати та використовувати їх у професійній діяльності.	+	+		
ФК 6. Здатність демонструвати інструментальну, вокальну, диригентсько-хорову техніку та художньо-виконавські вміння.		+		+
ФК 7. Здатність до вокально-педагогічної та хормейстерської роботи, використання музичного репертуару в практичній діяльності.		+	+	+
ФК 8. Здатність до планування та організації різних форм загальної музичної та мистецької освіти, вибору методів, засобів і мистецько-педагогічних технологій формування ключових і предметних компетентностей учнів, обліку та контролю результатів мистецько-освітньої діяльності, перенесення системи фахових знань і вмінь у площину освітньої галузі «Мистецтво».	+	+	+	+
ФК 9. Здатність спілкуватися державною та іноземною мовами усно і письмово.		+	+	
ФК 10. Здатність орієнтуватися в інформаційному просторі, використовувати відкриті ресурси, інформаційно-комунікаційні та цифрові технології, оперувати ними в професійній діяльності.	+	+	+	+
ФК 11. Здатність до інтеграції та реалізації предметних знань як основи змісту освітніх галузей Державного стандарту початкової освіти: мовно-літературної, математичної,	+	+		

природничої, технологічної, інформатичної, соціальної та здоров'язбережувальної, громадянської та історичної, мистецької, фізкультурної; здатність до моделювання змісту відповідно до очікуваних результатів навчання, добору оптимальних форм, методів, технологій та засобів формування ключових і предметних компетентностей молодших школярів.				
ФК 12. Здатність до проєктування осередків навчання, виховання й розвитку здобувачів початкової освіти.	+	+		+
ФК 13. Здатність до організації освітнього процесу в початковій школі з урахуванням вікових та індивідуальних особливостей молодших школярів, розвитку в них критичного мислення та формування ціннісних орієнтацій.	+	+	+	+
ФК 14. Здатність до здійснення профілактичних заходів щодо збереження життя та здоров'я учнів початкової школи відповідно до нормативних вимог безпекознавства, до протидії та попередження булінгу, різних проявів насильства.	+	+	+	+
ФК 15. Здатність доносити до фахівців і нефахівців інформацію, ідеї, проблеми, рішення, власний досвід та аргументувати їх на засадах партнерської взаємодії в умовах початкової школи.	+	+	+	+

**5.2. Матриця відповідності програмних компетентностей компонентам освітньої програми
«Середня освіта (Музичне мистецтво). Початкова освіта»**

	О К 1	О К 2	О К 3	О К 4	О К 5	О К 6	О К 7	О К 8	О К 9	О К 10	О К 11	О К 12	О К 13	О К 14	О К 15	О К 16	О К 17	О К 18	О К 19	О К 20	О К 21	О К 22	О К 23	О К 24	О К 25	О К 26	О К 27	О К 28	О К 29	
ЗК1	+	+	+	+															+				+	+			+	+	+	
ЗК2	+	+		+			+	+		+	+	+	+	+	+	+	+	+	+	+	+	+	+	+			+	+	+	
ЗК3									+			+	+	+								+					+	+	+	
ЗК4										+					+			+	+	+			+	+			+	+	+	
ЗК5					+	+				+					+											+	+	+	+	+
ЗК6			+				+	+		+						+	+	+	+	+	+		+	+	+	+	+	+	+	
ЗК7				+																	+		+	+	+	+	+	+	+	
ЗК8				+	+	+									+						+		+	+	+	+	+	+	+	
ФК1	+	+	+	+												+						+						+	+	
ФК2					+	+				+					+	+	+	+	+	+	+	+	+	+	+	+	+	+	+	
ФК3											+															+		+	+	+
ФК4							+	+	+			+	+	+														+	+	
ФК5							+	+																				+	+	
ФК6												+	+	+														+	+	
ФК7													+															+	+	
ФК8									+																	+		+	+	+
ФК9			+													+	+											+	+	+
ФК10																		+			+						+	+	+	
ФК11	+	+	+												+	+	+	+	+	+	+	+	+	+		+	+	+		
ФК12															+						+		+	+	+			+	+	
ФК13					+	+									+	+	+	+	+	+	+	+	+	+			+	+		
ФК14					+														+		+	+				+		+		
ФК15															+			+		+			+	+				+		

**6. Матриця забезпечення програмних результатів навчання відповідними компонентами освітньої програми
«Середня освіта (Музичне мистецтво). Початкова освіта»**

	ОК 1	ОК 2	ОК 3	ОК 4	ОК 5	ОК 6	ОК 7	ОК 8	ОК 9	ОК 10	ОК 11	ОК 12	ОК 13	ОК 14	ОК 15	ОК 16	ОК 17	ОК 18	ОК 19	ОК 20	ОК 21	ОК 22	ОК 23	ОК 24	ОК 25	ОК 26	ОК 27	ОК 28	ОК 29
ПРН 1	+	+	+	+			+	+								+	+					+	+					+	+
ПРН 2					+	+				+	+				+	+		+	+	+	+	+	+	+	+	+	+	+	+
ПРН 3											+														+		+	+	+
ПРН 4									+			+	+	+														+	+
ПРН 5							+	+																				+	+
ПРН 6												+	+	+														+	+
ПРН 7														+														+	+
ПРН 8										+															+		+	+	+
ПРН 9				+											+	+	+									+	+	+	
ПРН 10																		+			+					+	+	+	
ПРН 11	+	+	+													+	+	+	+	+	+	+	+	+	+	+	+	+	
ПРН 12					+	+									+	+	+	+	+	+	+		+	+				+	
ПРН 13					+										+				+		+	+						+	
ПРН 14					+	+									+				+	+		+	+	+				+	
ПРН 15					+										+	+	+									+	+	+	
ПРН 16	+	+	+	+	+	+	+	+	+	+	+	+	+	+	+	+	+	+	+	+	+	+	+	+	+	+	+	+	+

Гарант освітньої програми

Наталія ДЕМ'ЯНКО

